

CREUSER LE TEMPS

Un parcours initiatique dans la mémoire d'Erevan

Comment révéler la mémoire du paysage à travers un parcours dans la topographie d'un site symbolique ?

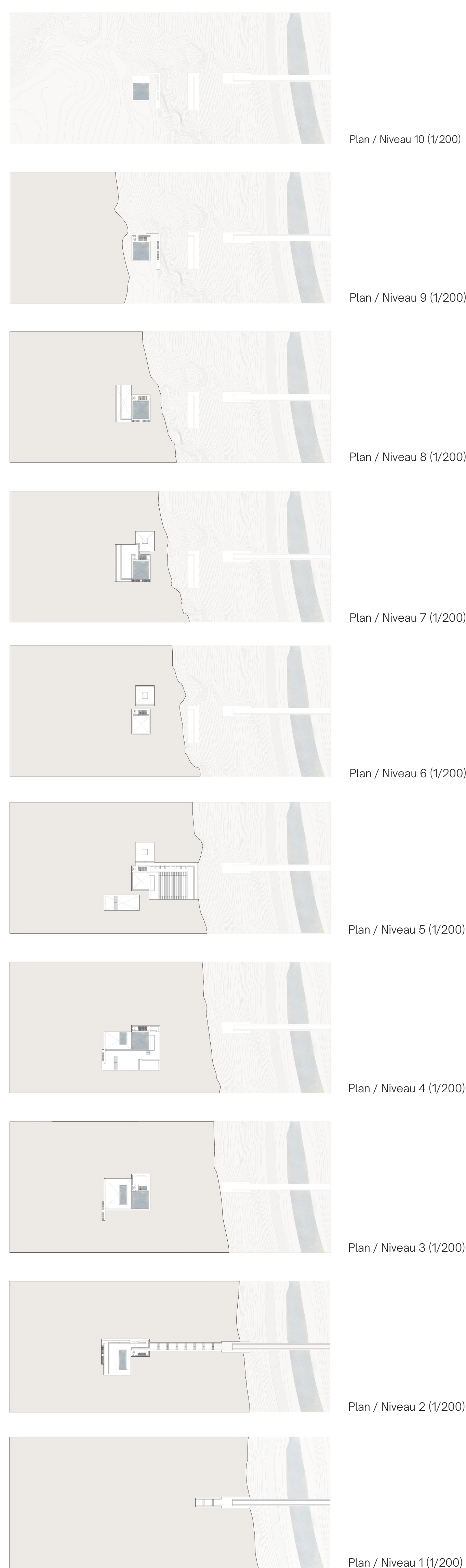

Vue depuis le balcon sur l'amphithéâtre / Niveau 5



Coupe transversale (1/100)

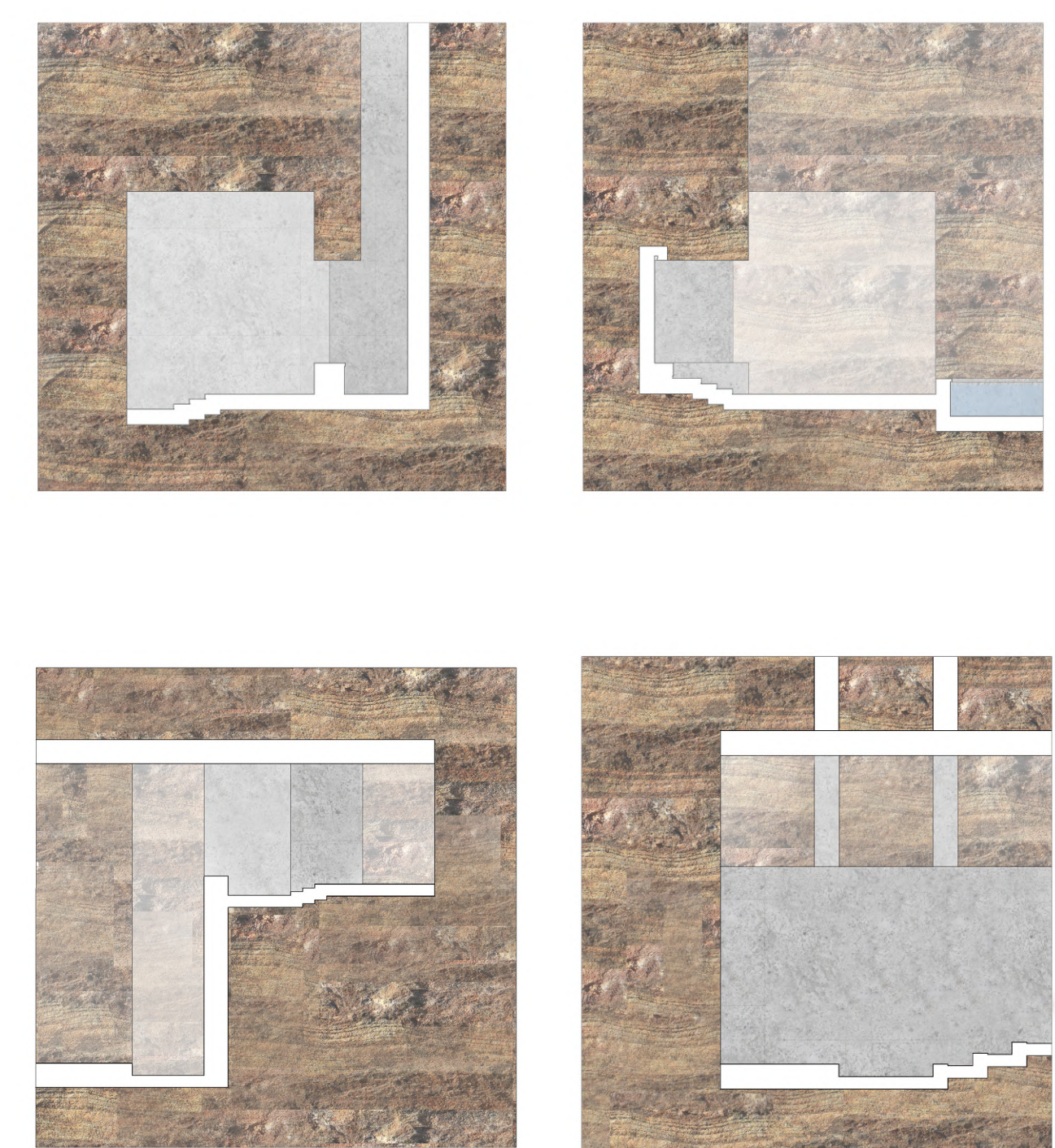
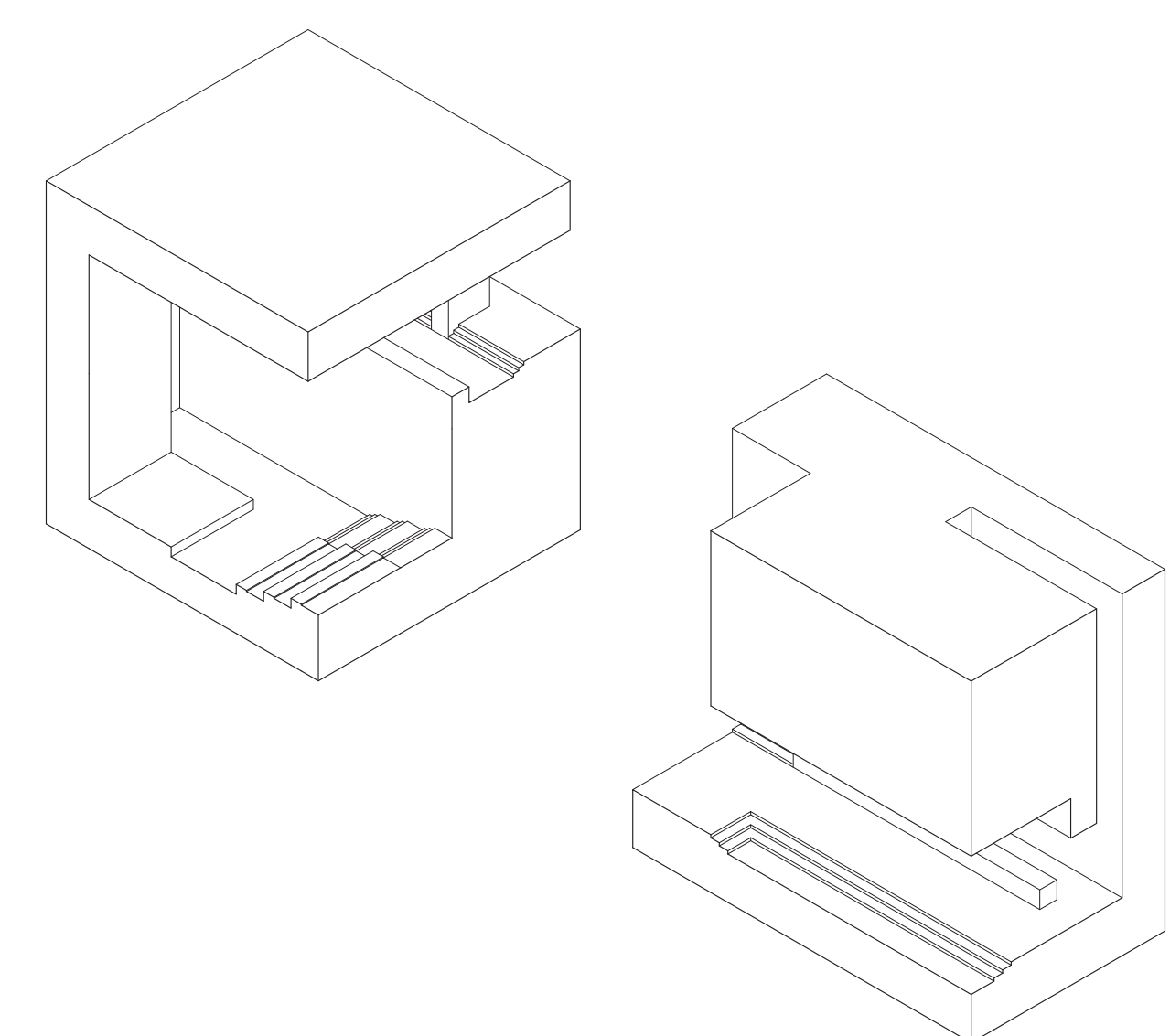

Détails de mobilier (1/50)



Coupe longitudinale (1/200)