

# LES GENS DU VOYAGE COMME ACTEURS DE LA VILLE

Actuellement mis à l'écart des politiques de la ville, l'ancrage territorial des gens du voyage semble pourtant se renforcer en France.

Ce projet interroge les formes architecturales et urbaines que pourrait prendre un quartier de Carrière-sous-Poissy, en intégrant ces populations comme des acteurs à part entière de la ville.

Au travers des prototypes proposés, ce projet cherche à intégrer les gens du voyage à la vie d'un quartier tout en conservant leur identité culturelle singulière.

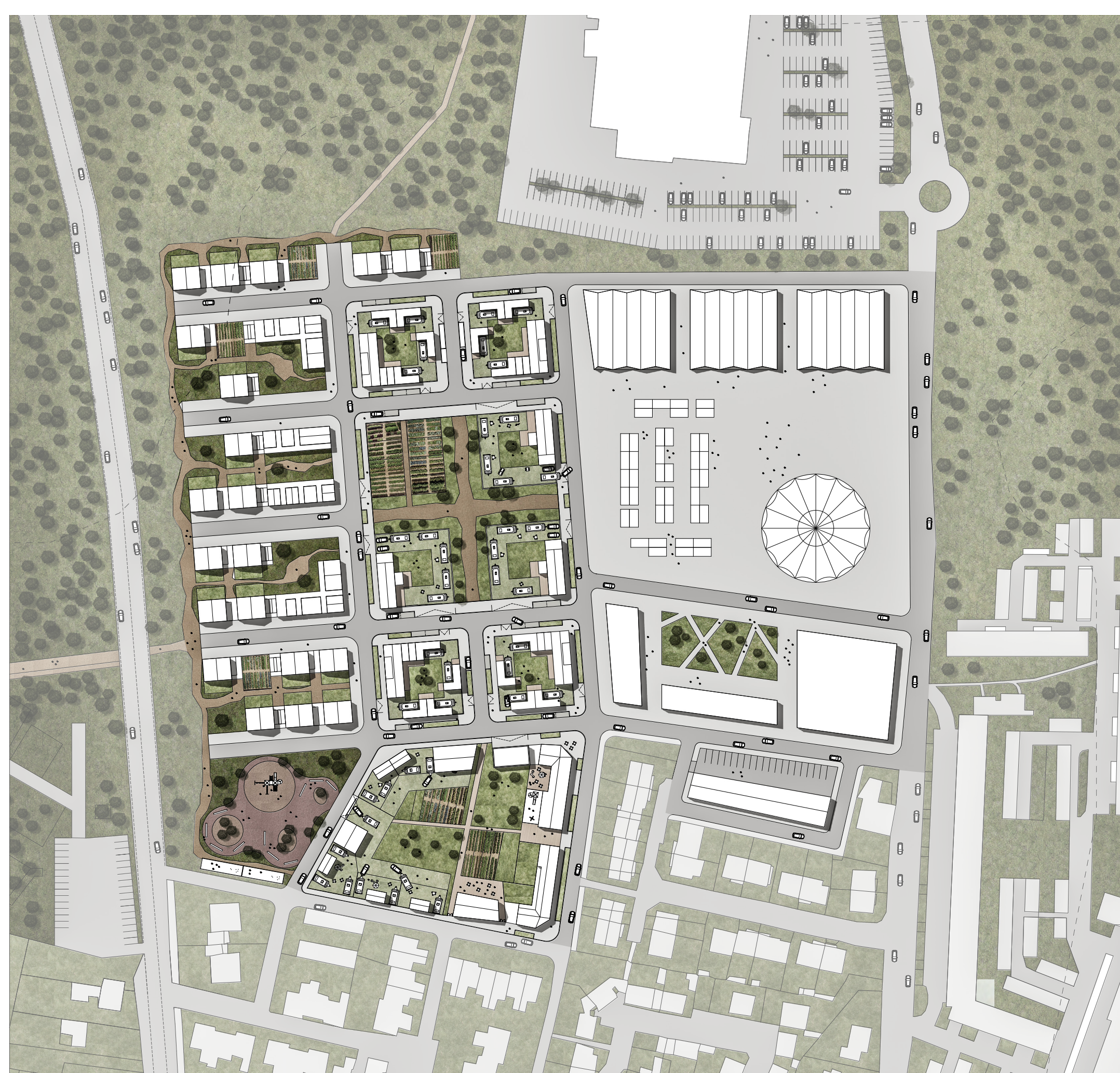
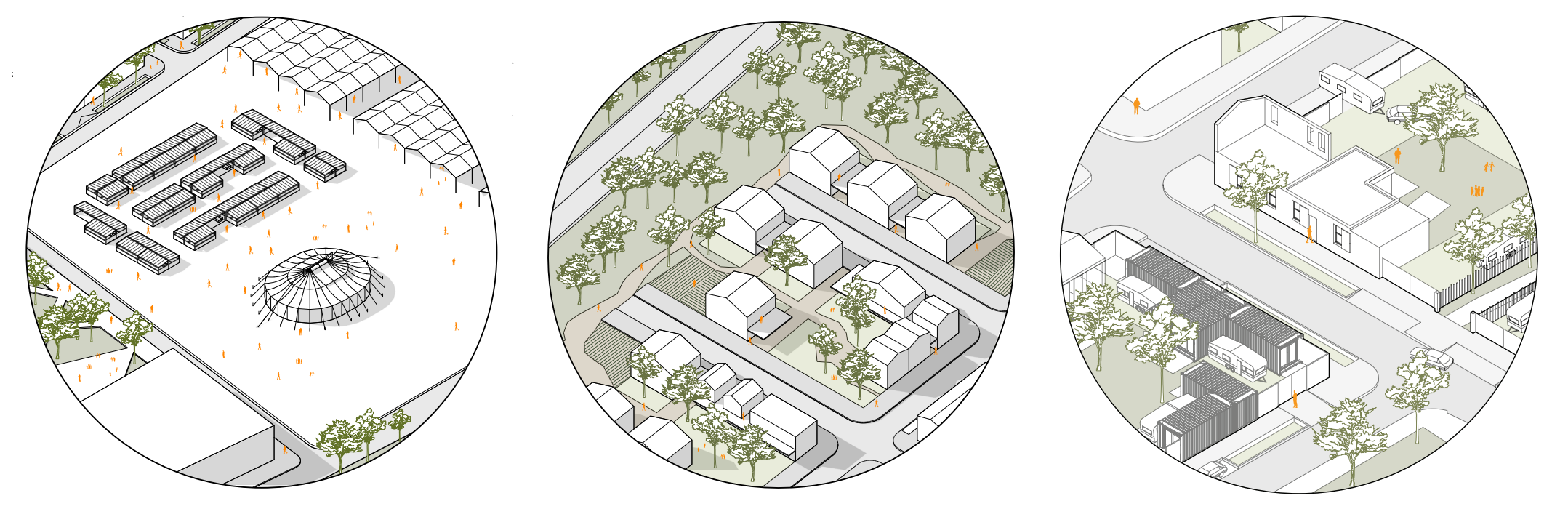

## TERRAINS FAMILIAUX: entre espaces privés & partagés

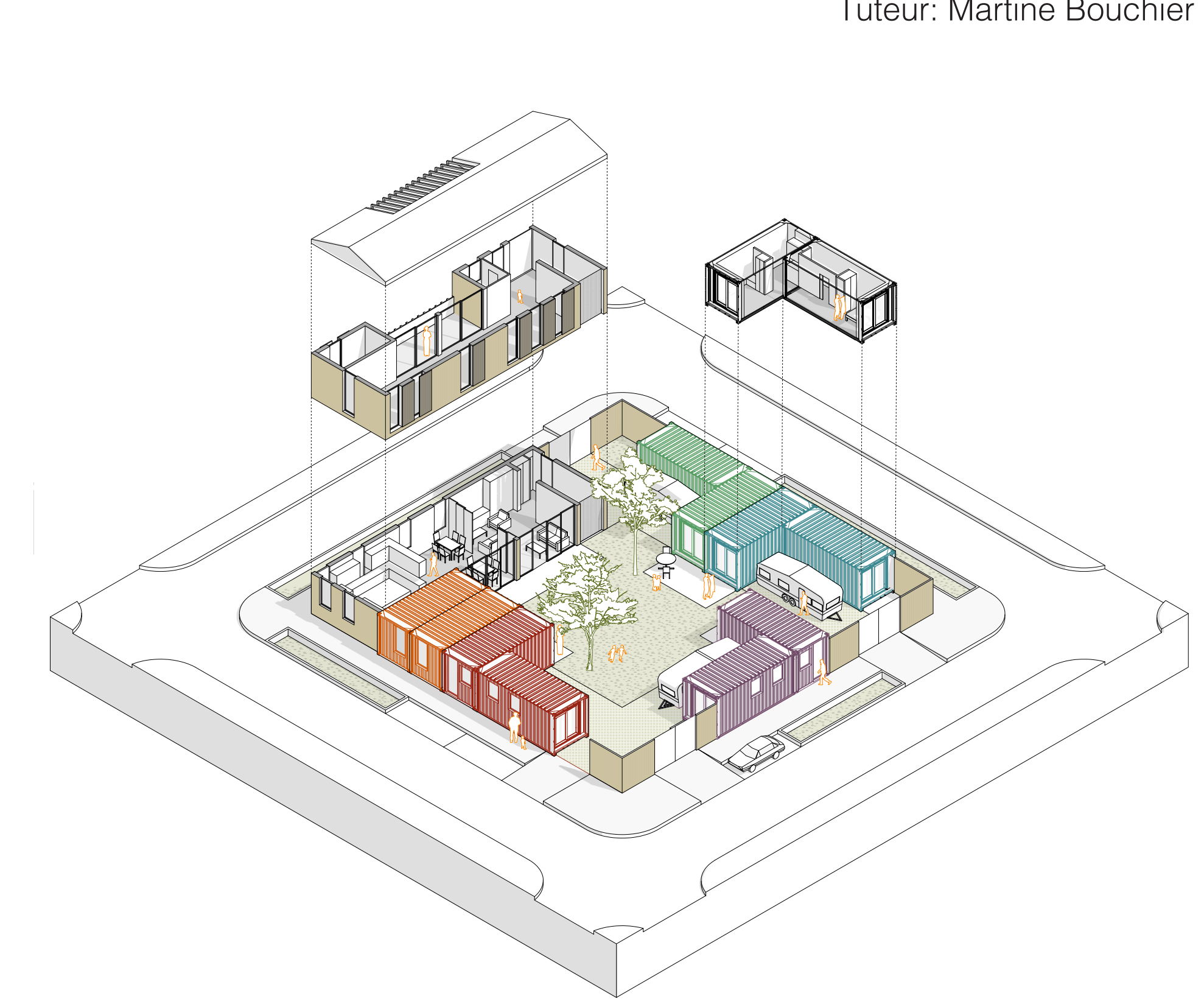
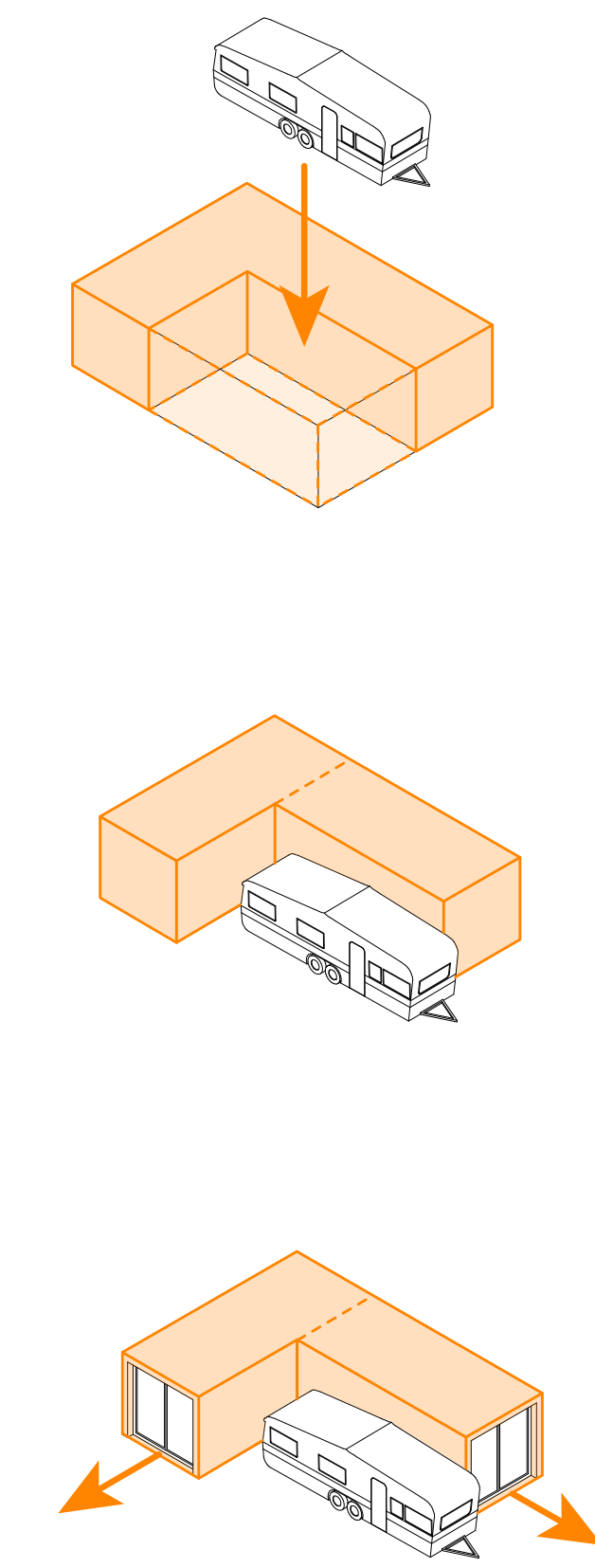

## TERRAINS FAMILIAUX: un logement évolutif avec l'autoconstruction

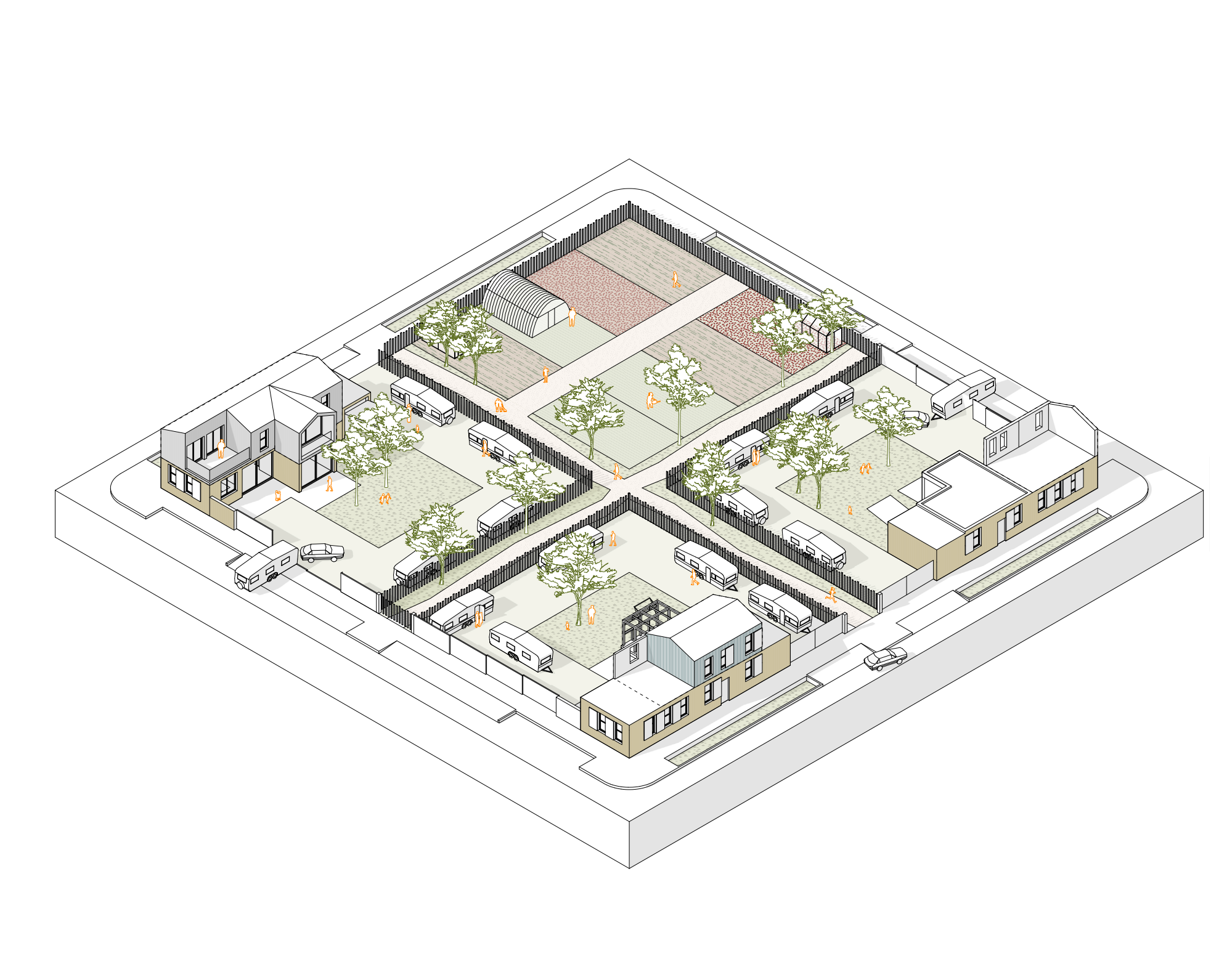
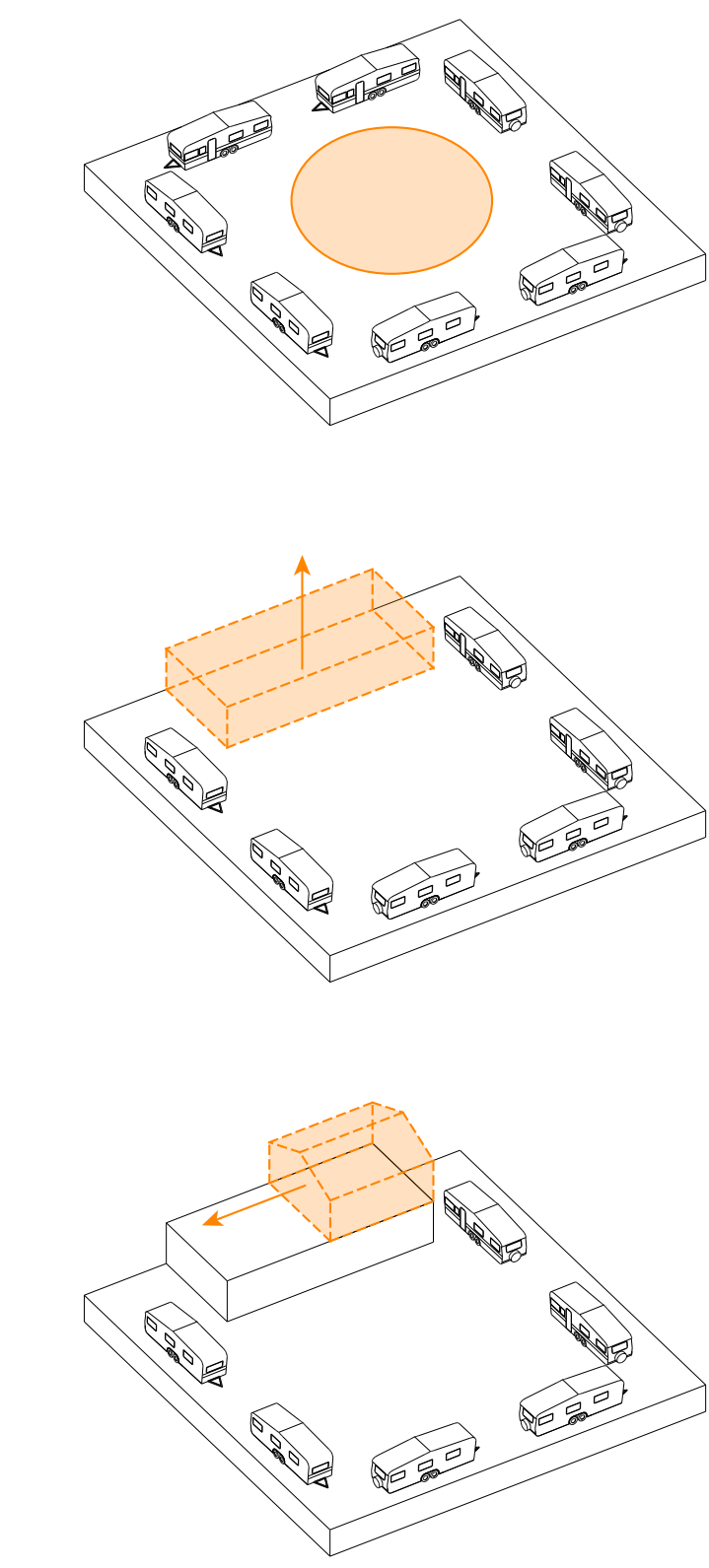

## ÎLOT MIXTE: aire de passage/logements intermédiaires

